

Лидер продаж!

Автосигнализация модель Red Scorpio 500

Red Scorpio

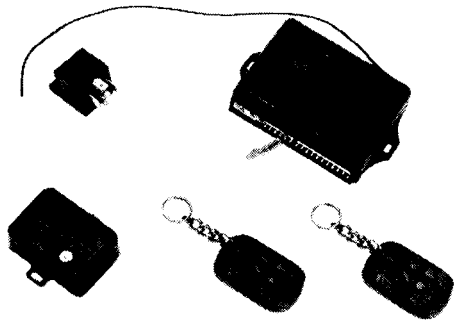

Red Scorpio 500 - охранная автомобильная сигнализация имеющая встроенные реле управления замками дверей и два режима Anti-hi-jack.

Конструктивное исполнение

Модульная конструкция, размеры центрального блока 100*78*27мм, центральный блок изготовлен из ABS-пластика.

Охранные функции

- блокировка двигателя от несанкционированного запуска;
- срабатывание при открывании дверей, капота, багажника;
- срабатывание по сигналам двухуровневого ударного датчика;
- срабатывание при включении зажигания;
- срабатывание системы при отключении питания и последующем его восстановлении.

Сервисные функции

- автоматическое управление замками дверей;*
- автовозврат в режим охраны;
- бесшумное включение и выключение режима охраны;
- режим "Паника";
- определение местоположения автомобиля;
- дистанционное отключение датчика ударных воздействий;
- светодиодная индикация режимов работы и факта срабатывания ;
- аварийное выключение режима охраны с помощью служебного выключателя;
- дистанционное управление дополнительными устройствами;
- "служебный" режим;
- автоматическое пассивное включение режима охраны.*

Функции, обеспечивающие личную безопасность

- автоматическое запираение замков дверей при вождении.*
- защита от ограбления Anti-hi-jack, включаемая с брелка;
- защита от ограбления Anti-hi-jack, включаемая при открывании двери.

Программируемые функции

- автоматическое пассивное включение режима охраны;
- автоматическое запираение замков дверей при вождении;
- выход на сирену без электроники;
- длительность работы замков 0,7сек/3сек;
- задержка включения охраны по дверям на время работы салонного освещения.

Основные технические характеристики

Ток потребления - не более 10mA

Максимальные выходные токи:

- по выходу на габаритные огни - 10A
- по выходам на замки дверей - 15A
- по выходу на сирену - 2A
- по выходу на пейджер - 3A
- по выходу второго канала - 0,5A
- по выходу блокировки двигателя - 0,3A

Требуемая длительность сигналов по входу датчика ударных воздействий:

1-го уровня - 375 - 625 мсек

2-го уровня - более 625 мсек.

В комплект системы входят:

- центральный блок;
- два четырехкнопочных брелка;
- двухуровневый датчик ударных воздействий;
- реле блокировки двигателя;
- светодиодный индикатор состояния системы;
- служебный выключатель;
- концевой выключатель багажника;
- жгут проводов основных соединений (1м);
- жгут проводов для подключения замков (2м);
- жгут проводов ударного датчика (90см).

*Функции, отмеченные знаком *, программируются при установке сигнализации по желанию владельца.*

Схема подключения электроприводов замков дверей

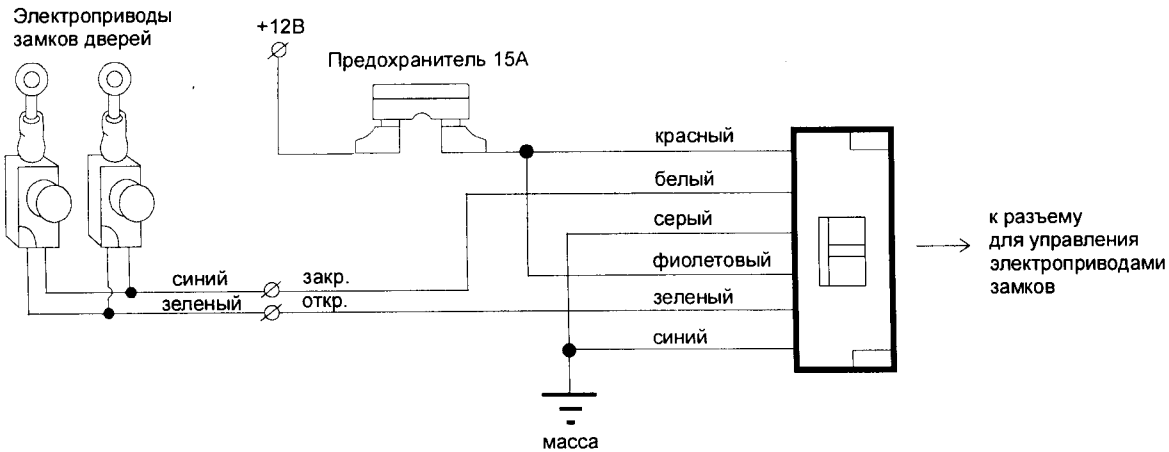

Схема подключения SRS 500

